

お客様 各位

メンテナンスマニュアルのご利用について

- 本メンテナンスマニュアルを利用しての修理や調整に伴う事故や破損、またはそれに伴う損害請求や第三者からの賠償請求については、当社は一切の責任を負いかねますのでご了承ください。
- このメンテナンスマニュアルは難易度の順に☆、☆☆、☆☆☆に区分されており、☆の数が多いほど、難易度が高くなります。難易度を参考にしながら、無理な修理を行わないようご注意ください。
- このメンテナンスマニュアルに記載の内容は、すべて株式会社ニチベイの該当商品についてのもので、他社商品のメンテナンスには使用できません。
- メンテナンスに必要な部品は、弊社製品を使用してください。



ブレーキの交換方法

- 用意する部品：交換用ブレーキ
- 用意する道具：ラジオペンチ、プラスドライバー、マイナスドライバー

以下交換方法は、右操作の場合です。ブレーキは、操作側と反対側に取り付けてあります。

- ① 左のボックスキャップをヘッドボックスより取外します。

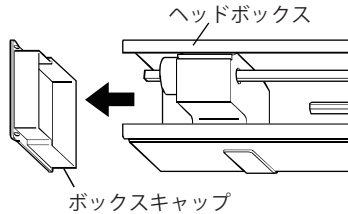

- ② 操作コード奥側を引き、スラット数枚分を下降させた後、手前の操作コードを引いて停止させ、さらにブレーキのシャフト止めネジが上を向くように調整し、ネジを緩めてください。

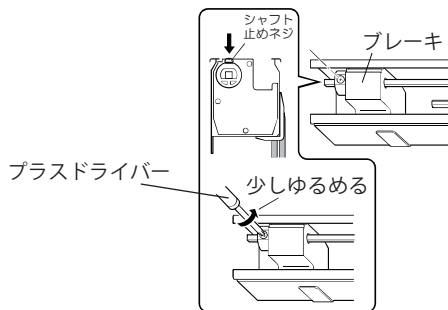

- ③ ブレーキに挿入されているシャフト（四角）を操作側に引き、ブレーキより抜いてください。
※ この時、シャフトがドラムから抜けないように注意してください。

- ④ ヘッドボックスを開きながらブレーキを抜きとってください。

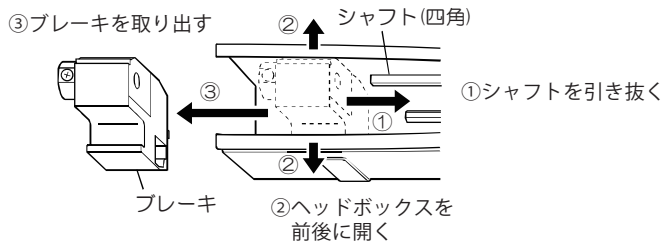

- ⑤ ブレーキを新しい物と交換します。ヘッドボックスのブレーキ取付け穴にブレーキ下面の凸部を確実にはめ込んでください。

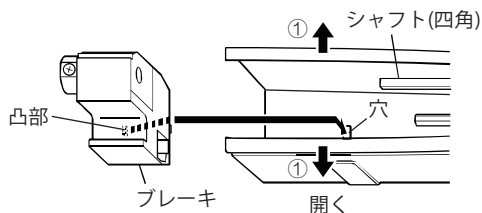

- ⑥ シャフト（四角）をブレーキの穴位置と合わせて挿入し、端部から約1 cm程度突出するまで差し込みシャフト止めのネジで固定してください。④で取り外したボックスキャップを取り付けてください。

