

お客様 各位

## メンテナンスマニュアルのご利用について

- 本メンテナンスマニュアルを利用しての修理や調整に伴う事故や破損、またはそれに伴う損害請求や第三者からの賠償請求については、当社は一切の責任を負いかねますのでご了承ください。
- このメンテナンスマニュアルは難易度の順に☆、☆☆、☆☆☆に区分されており、☆の数が多いほど、難易度が高くなります。難易度を参考にしながら、無理な修理を行わないようご注意ください。
- このメンテナンスマニュアルに記載の内容は、すべて株式会社ニチベイの該当商品についてのものです。他社商品のメンテナンスには使用できません。
- メンテナンスに必要な部品は、弊社製品を使用してください。



## 昇降コードの交換方法（昇降コードが完全に切れていない場合）

- 用意する部品：交換用昇降コード
- 用意する道具：マイナスドライバー、ラジオペンチ、はさみ、カッターナイフ、ライター

① ボトムレール下側についているラダーホルダーをマイナスドライバー等で取外してください。

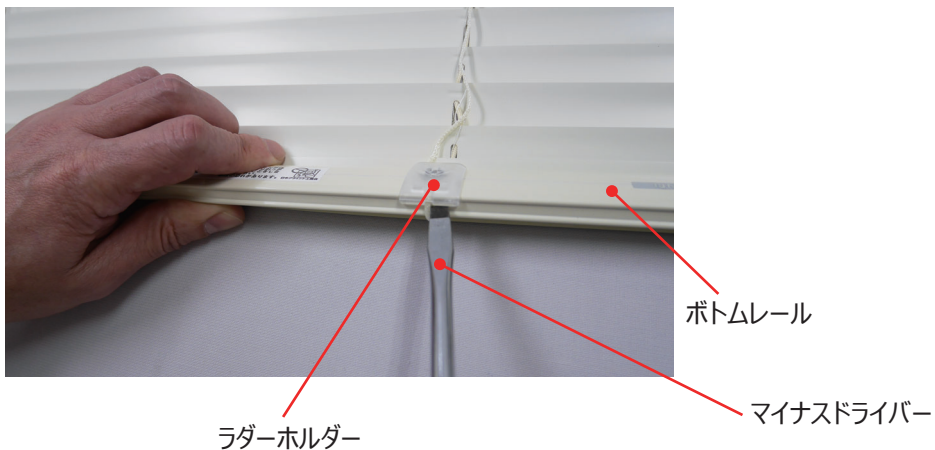

② ボトムレール内から昇降コードを引き出し、結び目を解いてください。

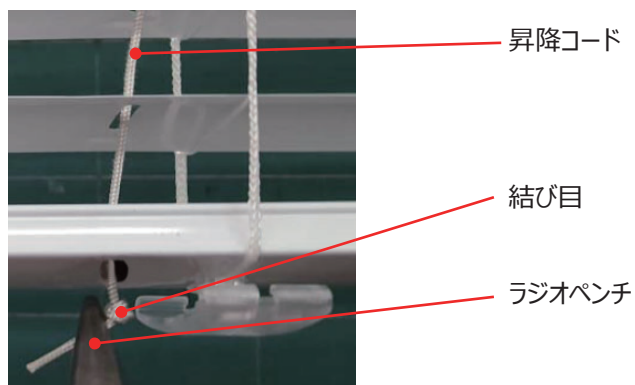

③ 新しい昇降コードと交換する昇降コードをライター等であぶり、仮溶着してください。溶着部のコブをカッターナイフ等で削ってください。

※仮溶着が弱いと交換の際、切れる場合がありますのでしっかり溶着されているか確認ください。



- ④ コード止めから昇降コードを外します。  
コード止め本体をラジオペンチ等で押し下げ、コード止めカバーから取外します。

【ワンポール式の場合】

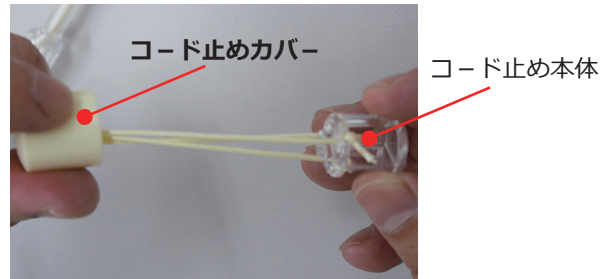

交換する昇降コードをコード止め本体から外し、結び目を解いてください。

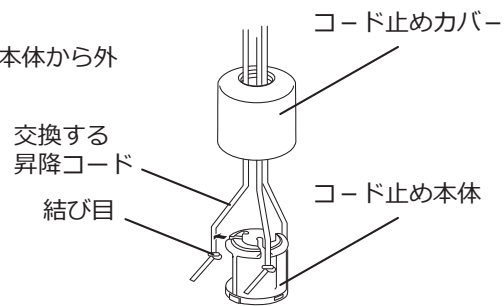

【ポール式の場合】



コード止めキャップ

コード止め本体

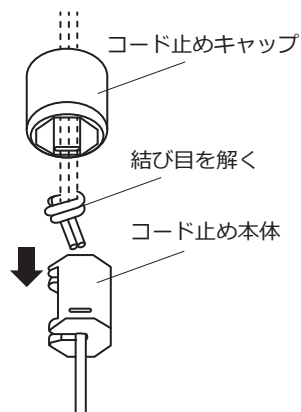

◆セーフティーコード止めの場合

セーフティーコード止め本体

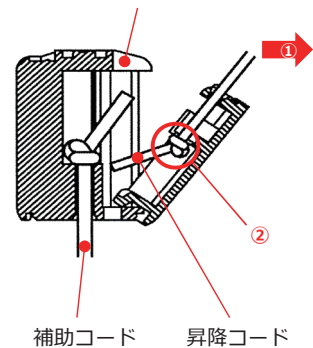

① 昇降コードを外側に引張るようにして、コードホルダーを取外してください。

② 昇降コードの結び目を解いてください。

- ⑤ 交換する昇降コードをゆっくりと引っ張り、新しいコードと抜きかえます。



⑥ 新しい昇降コードをボトムレールにセットします。

昇降コードを2重結びをして、ボトムレールの中に入れた後、ラダーテープホルダーを固定します。

■昇降コードの結び方(2重結び)

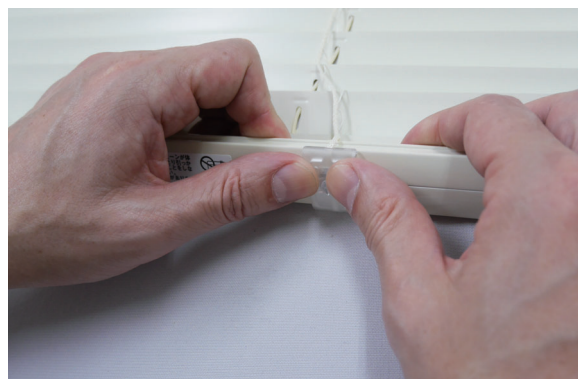

⑦ 新しい昇降コードをコード止めに通し、ブラインドの高さを調整しながら固定してください。

【ワンポール式の場合】

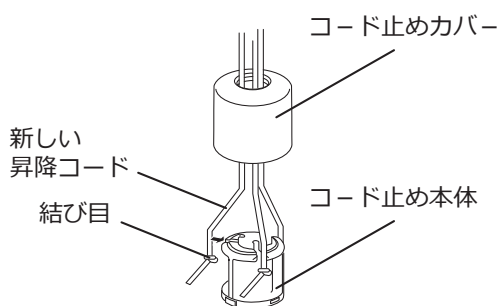

【ポール式の場合】

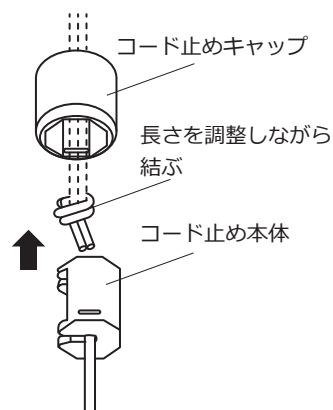

◆セーフティーコード止めの場合

セーフティーコード止め本体

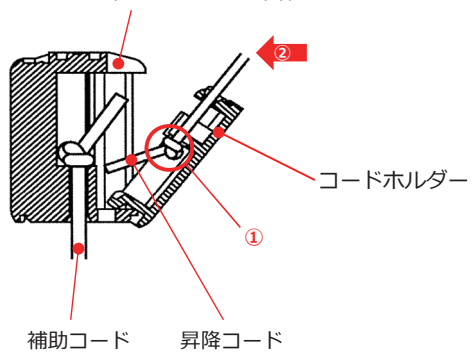

- ① 昇降コードに結び目を付けて、コードホルダーに固定してください。
- ② コードホルダーをセーフティーコード止め本体に固定してください。