

お客様 各位

## メンテナンスマニュアルのご利用について

- 本メンテナンスマニュアルを利用しての修理や調整に伴う事故や破損、またはそれに伴う損害請求や第三者からの賠償請求については、当社は一切の責任を負いかねますのでご了承ください。
- このメンテナンスマニュアルは難易度の順に☆、☆☆、☆☆☆に区分されており、☆の数が多いほど、難易度が高くなります。難易度を参考にしながら、無理な修理を行わないようご注意ください。
- このメンテナンスマニュアルに記載の内容は、すべて株式会社ニチベイの該当商品についてのもので、他社商品のメンテナンスには使用できません。
- メンテナンスに必要な部品は、弊社製品を使用してください。



## フィルターの交換方法（ポール式）

- 用意する部品：交換用フィルター
- 用意する道具：ラジオペンチ、マイナスドライバー

### ◆交換方法は右操作の場合

- ① 商品右側（操作側）のボックスキャップを外し、シャフトを操作側へスライドさせて抜きます。その際、シャフトに付いているシャフト止め（ゴム）をずらし、取外してください。

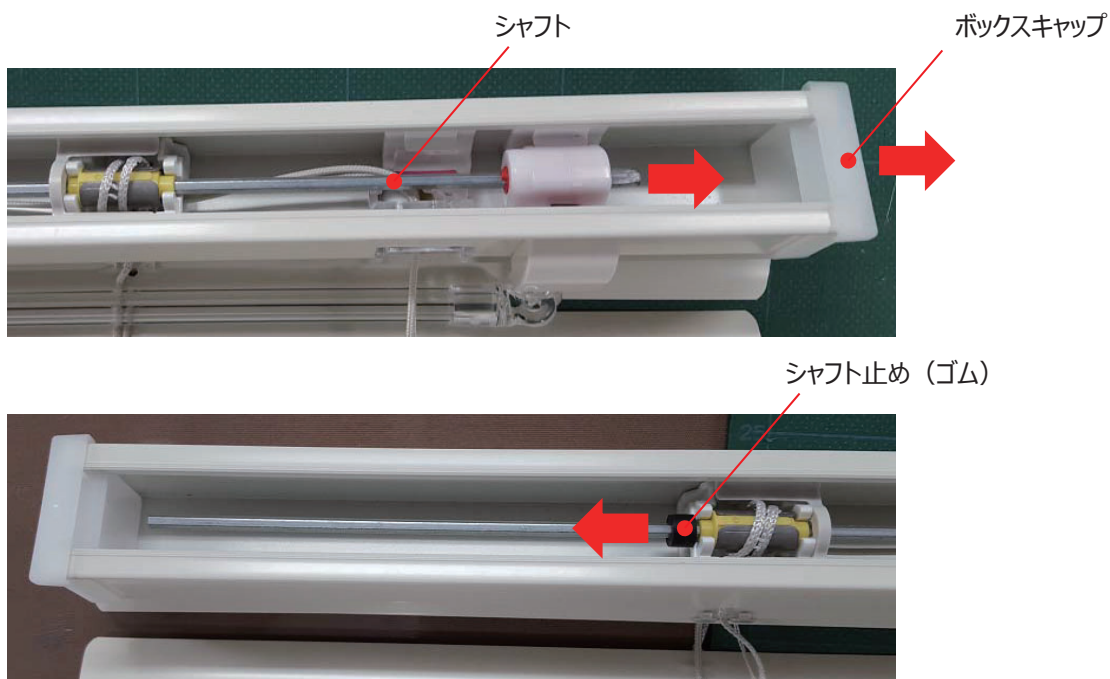

- ② フィルターカバー、スペーサーを取外し、フィルターを取外します。その際、フィルターカバーの上部穴に、マイナスドライバー等を差し込むと簡単に取外することが可能です。

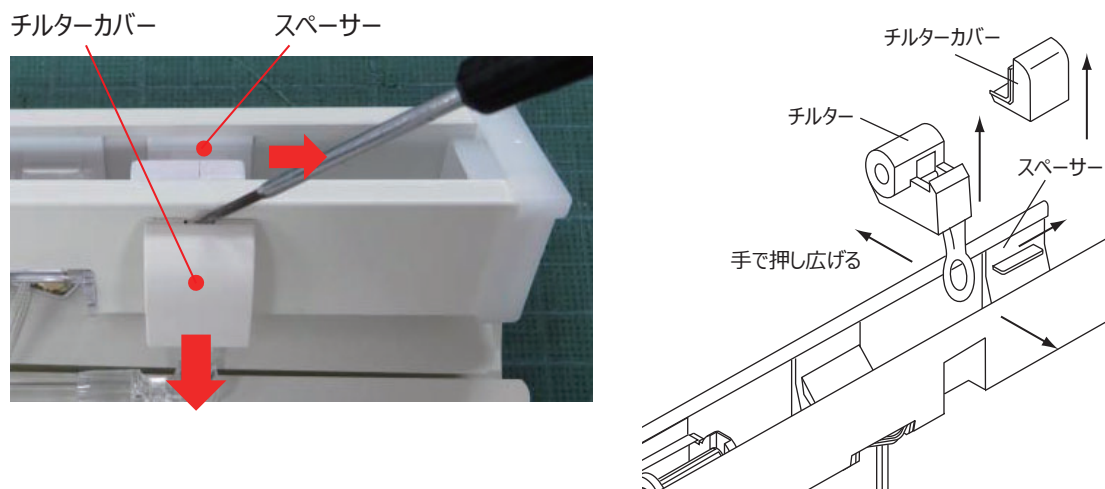

- ③ 新しいチルターに交換します。交換したら、スペーサーを元に戻します。

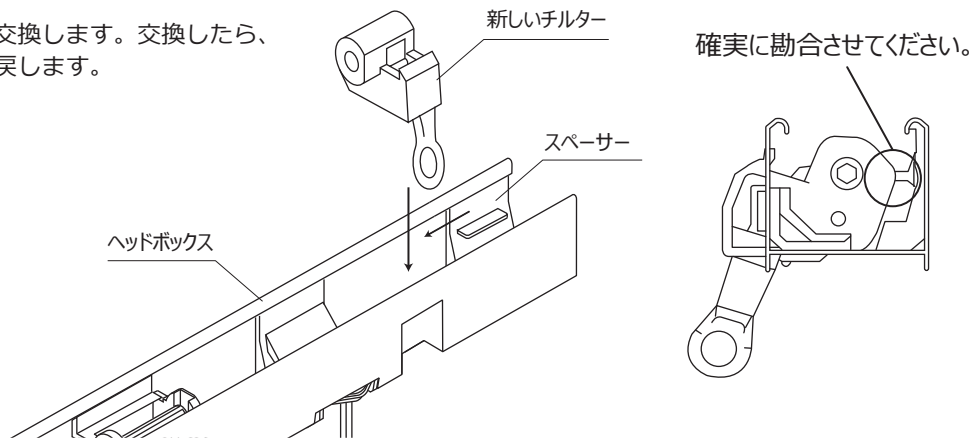

- ④ シャフトを元の位置に戻します。

その際、全てのドラムの樹脂部が同一線上になるようにし、チルターのシャフト穴の突起部センターを上向きにして、ドラム樹脂部とチルター突起部センターが同一線上となるよう注意しながらシャフトを通してください。

シャフトを通し終えたら、シャフト止め(ゴム)をシャフトに差し込み元の位置に戻してください。



ドラムの樹脂

チルター穴突起部

- ⑤ ボックスキャップを取付け、操作棒と取付けます。