

お客様 各位

## メンテナンスマニュアルのご利用について

- 本メンテナンスマニュアルを利用しての修理や調整に伴う事故や破損、またはそれに伴う損害請求や第三者からの賠償請求については、当社は一切の責任を負いかねますのでご了承ください。
- このメンテナンスマニュアルは難易度の順に☆、☆☆、☆☆☆に区分されており、☆の数が多いほど、難易度が高くなります。難易度を参考にしながら、無理な修理を行わないようご注意ください。
- このメンテナンスマニュアルに記載の内容は、すべて株式会社ニチベイの該当商品についてのものです。他社商品のメンテナンスには使用できません。
- メンテナンスに必要な部品は、弊社製品を使用してください。



## 昇降コードが巻き上がってしまった場合の対処方法

- 用意する部品：-----
- 用意する道具：-----

生地を取り外して洗濯する際、誤って昇降コードを巻き取ってしまった場合の対処方法

手前側のボールチェーンを①少し引き、②手を緩めると同時に、すべての昇降コードを同時にゆっくりと引き下げてください。

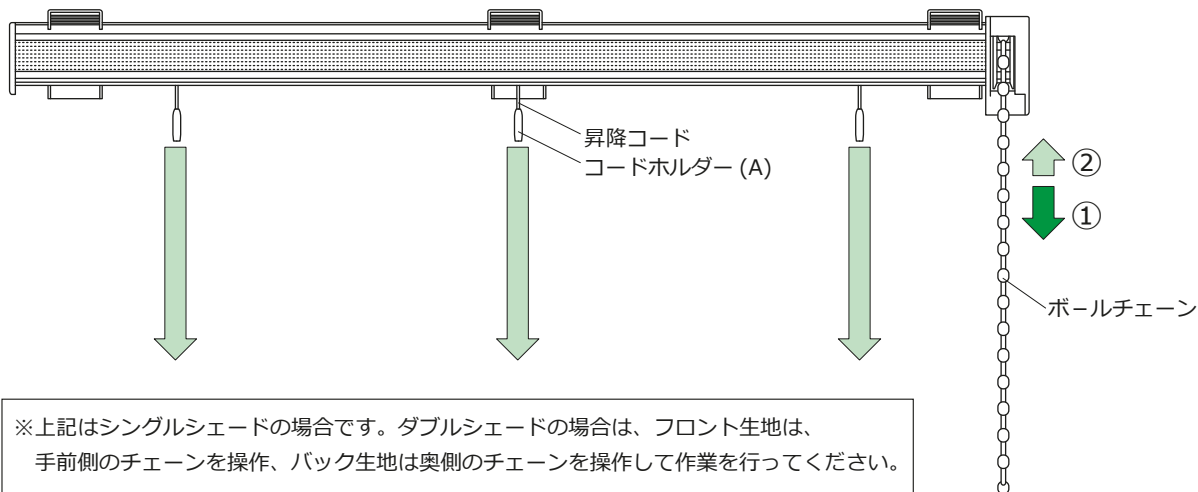

- 洗濯した生地を利用して、下記のように簡単に降ろすこともできます。

生地にボトムレールを挿入し、生地の天地を逆転した状態で、コードホルダー (A) をコードホルダー (E) に挿入し、生地を固定してください。手前側のボールチェーンを少し引き、手を緩めると、ゆっくりと下降します。生地は、裏面が前面になるように引っかけてください。

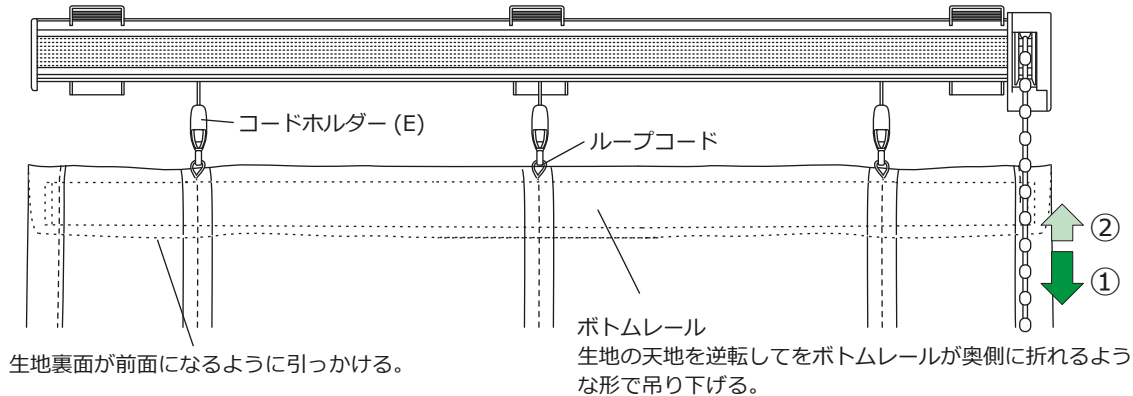

写真のように生地は内側に丸め、紐などで束ねて吊り下げるときれいに降ろすことができます。

**【ご注意】**  
生地の重量で、ループコードやコードホルダー等が破損する場合がありますため、必ず生地を手で支えながら作業を行ってください。

※上記はシングルシェードの場合です。ダブルシェードの場合は、フロントは、手前側のチェーンを操作、バックは奥側のチェーンを操作して作業を行ってください。



ボールチェーンを①少し引き、②手を緩めるとゆっくり下降します。

**【ご注意】**  
ループコードやコードホルダー等が破損する場合がありますため、必ず生地を手で支えながら降ろしてください。