

お客様 各位

メンテナンスマニュアルのご利用について

- 本メンテナンスマニュアルを利用しての修理や調整に伴う事故や破損、またはそれに伴う損害請求や第三者からの賠償請求については、当社は一切の責任を負いかねますのでご了承ください。
- このメンテナンスマニュアルは難易度の順に☆、☆☆、☆☆☆に区分されており、☆の数が多いほど、難易度が高くなります。難易度を参考にしながら、無理な修理を行わないようご注意ください。
- このメンテナンスマニュアルに記載の内容は、すべて株式会社ニチベイの該当商品についてのものです。他社商品のメンテナンスには使用できません。
- メンテナンスに必要な部品は、弊社製品を使用してください。

ボトルプルコードの長さ調整方法（短くする場合）

- 用意する部品：-----
- 用意する道具：はさみ

○図はツインスタイル スマートコード式の場合

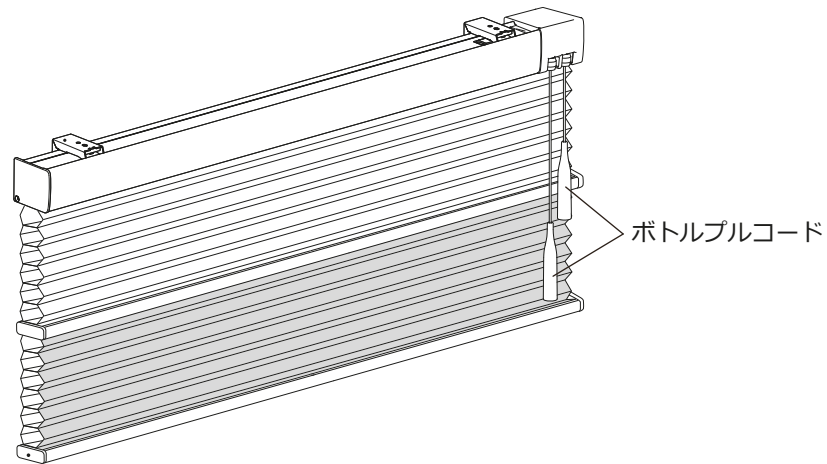

【2019年4月15日～2020年9月13日】

- ① プルコードを押すようにしてグリップから、引き出します。

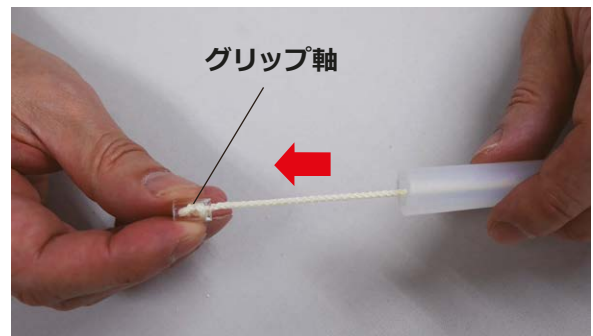
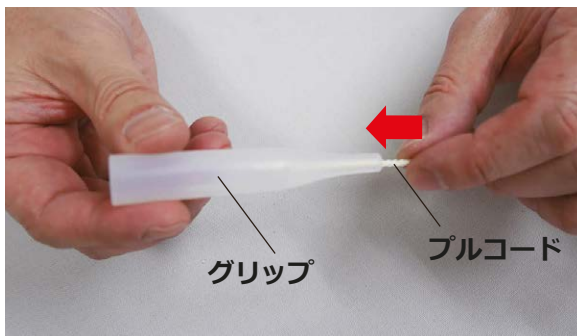

- ② グリップ軸からプルコードを引出し、結び目を解き長さを調整します。
※長さを長くすることはできません。

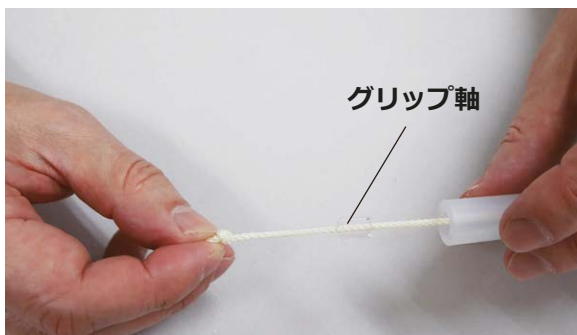

【2020年9月14日～】

- ① ボトルプルキャップの底面にある穴に、ラジオペンチまたは精密ドライバーを入れ、テコの原理でボトルプルキャップを外します。



- ② ボトルプルの下端からボトルプルコードを出して、お好みの長さで切って一回結びし、結び目をボトルプル内に引き込み、ボトルプルにボトルプルキャップを取り付けてください。

※コードは長くする事はできませんので、短くしすぎないようにご注意ください。

