

お客様 各位

## メンテナンスマニュアルのご利用について

- 本メンテナンスマニュアルを利用しての修理や調整に伴う事故や破損、またはそれに伴う損害請求や第三者からの賠償請求については、当社は一切の責任を負いかねますのでご了承ください。
- このメンテナンスマニュアルは難易度の順に☆、☆☆、☆☆☆に区分されており、☆の数が多いほど、難易度が高くなります。難易度を参考にしながら、無理な修理を行わないようご注意ください。
- このメンテナンスマニュアルに記載の内容は、すべて株式会社ニチベイの該当商品についてのもので、他社商品のメンテナンスには使用できません。
- メンテナンスに必要な部品は、弊社製品を使用してください。



## 高さ調整方法

- 用意する部品：-----
- 用意する道具：スケール、マイナスドライバー、はさみ

① テープホルダーをマイナスドライバー等でボトムレールから外してください。

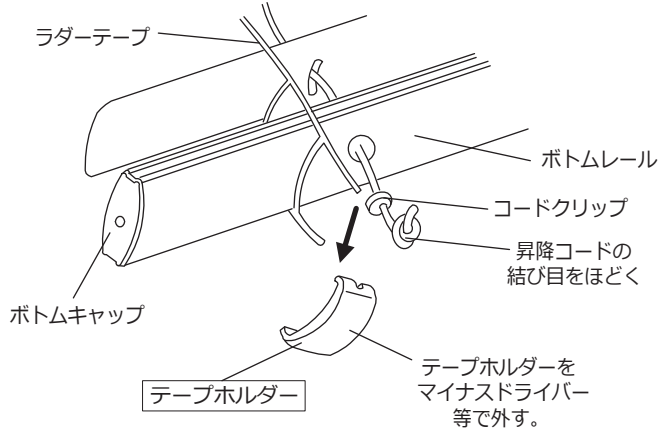

② 昇降コードの結び目をほどき、ボトムレールおよびスラットを引き抜いてください。

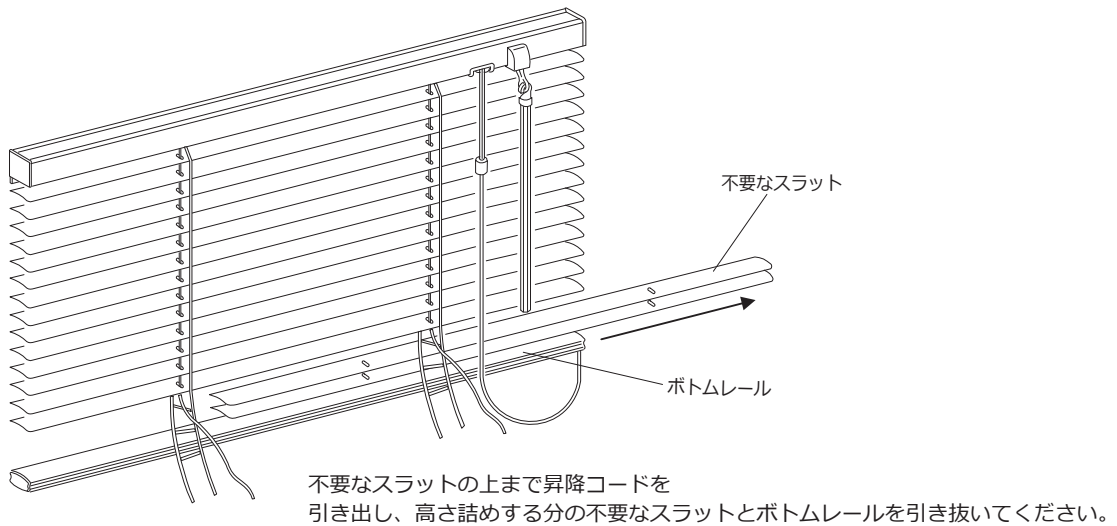

③ ラダーテープを切断してください。

ボトムレールが入る位置より下をN段目※でカットし、中段（横糸）もカットしてください。

※N段目：セレーノ15、ユニーク15 = 3  
セレーノ25、ユニーク25 = 2

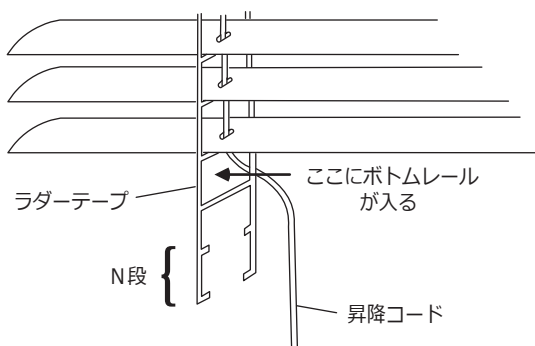

### ご注意

ボトムレールが入る中段（横糸）を切らないよう注意すること。

④ テープホルダーをボトムレールにはめ込んでください。

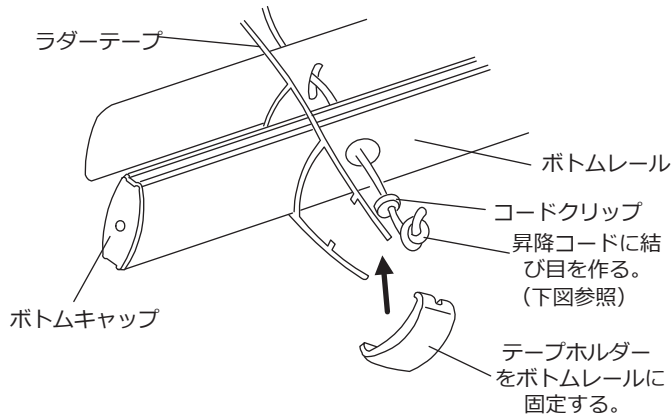

左図のようにボトムレールをラダーテープに通し、次に昇降コードをボトムレール、コードクリップの順に通し、昇降コードの下端を二重結びしてください。テープホルダーをはめる前に一度商品を途中まで上昇させ、左右水平でなければ、結び位置を調整し、水平に昇降することを確認してください。  
余ったラダーテープを穴に押し込みテープホルダーをはめてください。

**ご注意**

この際、ラダーテープが、前後均等になるように、テープホルダーをはめてください。

■昇降コードの結び方

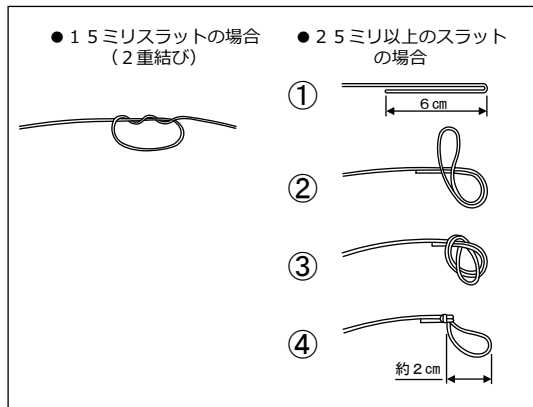

⑤ 補助コードの長さを調整してください。(ロッド式の場合)

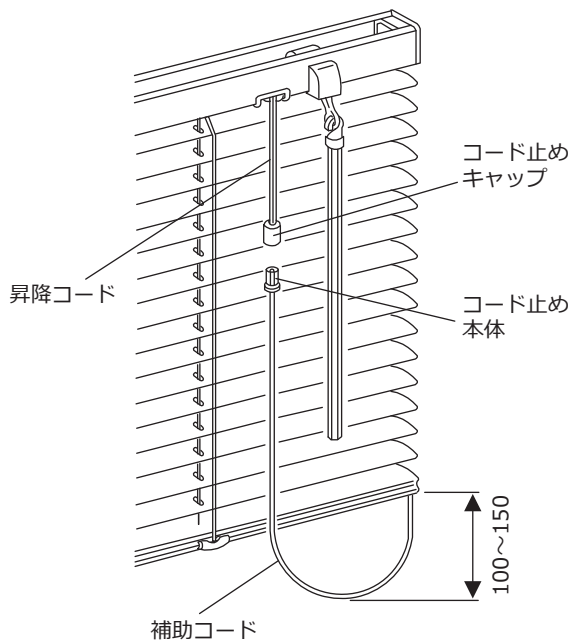

コード止めの上部より、プラスドライバー等を押し込み、コード止めキャップからコード止め本体を外してください。コード止め本体より、補助コードを引き伸ばし、左図の長さになるように左図のように補助コードの長さを調整してください。結び目を作り、コード止め本体に固定し、コード止めキャップをかぶせてください。

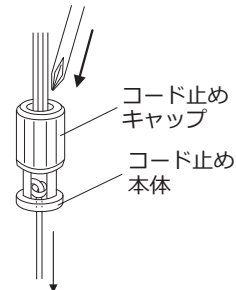

**ご注意**

コード止め本体を外す際、キャップを破損しないよう注意してください。