

5.スラットの交換方法

用意する部品 :スラット (商品名、色、商品幅 (W)、必要枚数を確認すること。)

用意する道具 :ドライバー

テープホルダーを外す。

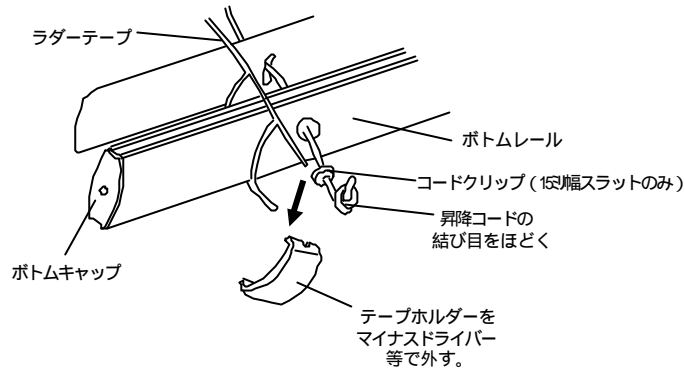

交換するスラットの位置まで昇降コードを引き抜き、交換するスラットを抜き取り、新しいスラットをラダーテープの中段に通し交換する。セレーノ25の場合は、中段の間に通すこと。

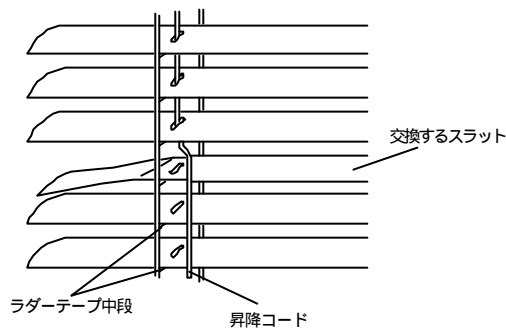

昇降コードをスラット穴に通す。

テープホルダーをはめる。

昇降コードをボトムレール、コードクリップの順に通して、昇降コードの下端を二重結びにする。テープホルダーをはめる前に一度商品を途中まで上昇させ、左右水平でなければ、結び位置を調整し、水平に昇降することを確認する。余ったラダーテープを穴に押し込みテープホルダーをはめる。

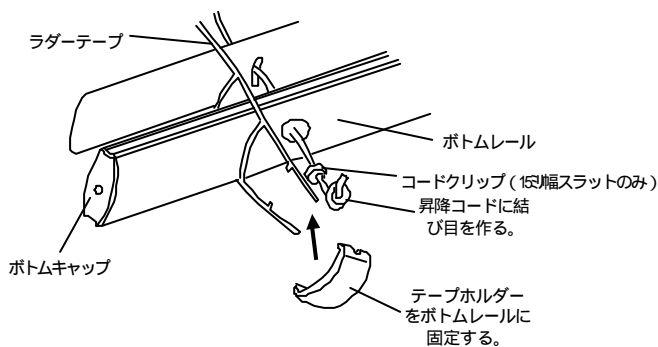

昇降コードの結び方

