

2. 高さ結めの方法

用意する部品： -----

用意する道具 : スケール、ドライバー、はさみ

テープホルダーを外す。

テープホルダーをマイナスドライバー等でボトムレールから外す。

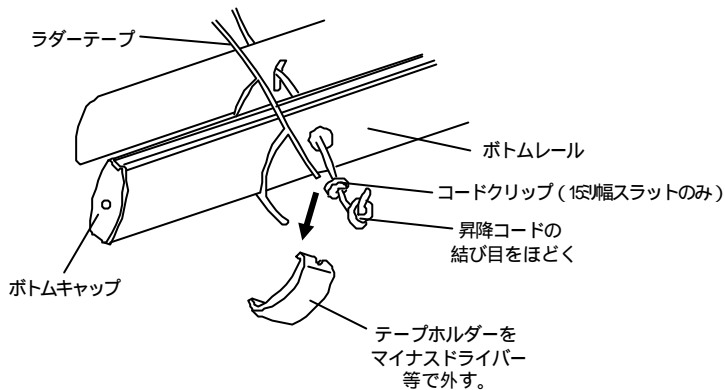

昇降コードの結び目をほどき、ボトムレールおよびスラットを引き抜く。

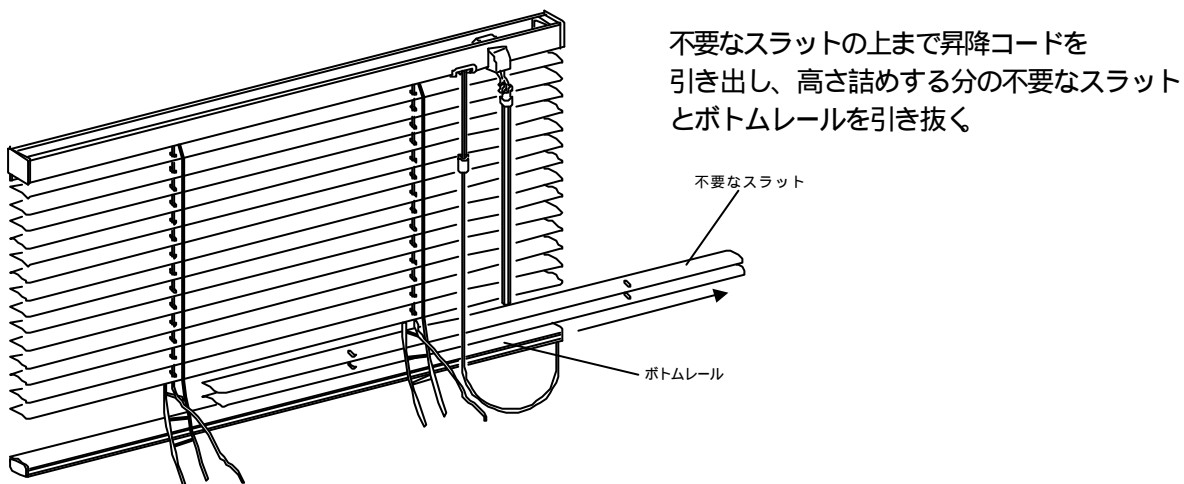

ラダーテープを切断する。

ボトムレールが入る位置より下をN段目でカットし、中段 (横系) もカットする。

N段目 : セレーノ15、ユニーク15 = 3

セレーノ25、ユニーク25、ユニコンモア25・35 = 2

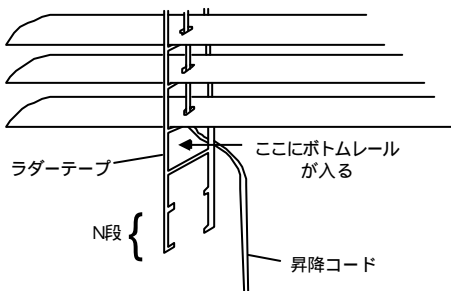

ボトムレールが入る中段 (横系) を切らないよう注意すること。

もとの状態に戻す。

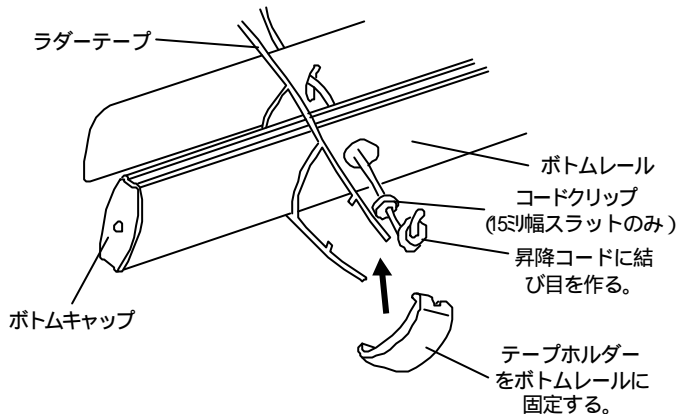

左図のようにボトムレールをラダーテープに通し、次に昇降コードをボトムレール、コードクリップの順に通し、昇降コードの下端を二重結びする。テープホルダーをはめる前に一度商品を途中まで上昇させ、左右水平でなければ、結び位置を調整し、水平に昇降することを確認する。余ったラダーテープを穴に押し込みテープホルダーをはめる。

! この際、ラダーテープが、前後均等になるように、テープホルダーをはめること。

ユニコンモア35のみ、ボトムレールを中段の下に置きラダーテープを両方から結んで固定する。

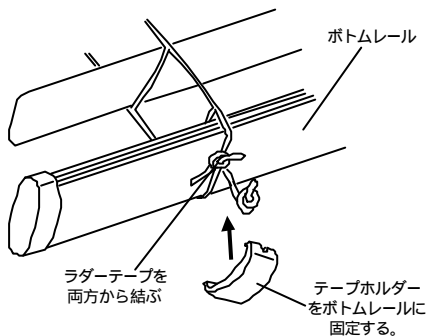

昇降コードの結び方

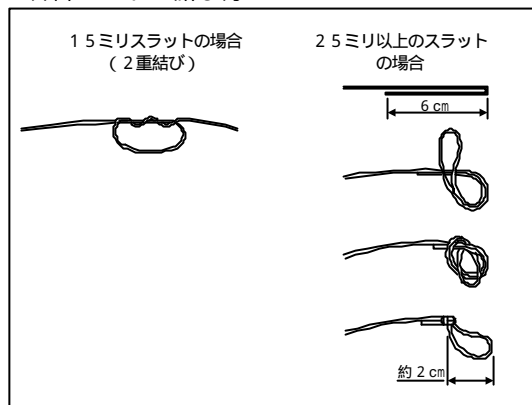

補助コードの長さを調整する。(セレーノ、ユニーク ロッド式の場合)

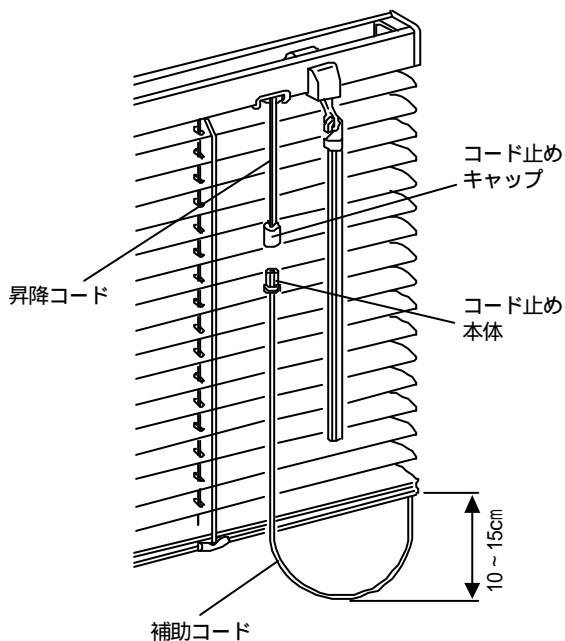

コード止めの上部より、プラスドライバー等を押し込み、コード止めキャップからコード止め本体を外す。コード止め本体より、補助コードを引き伸ばし、左図の長さになるように補助コードの長さを調整する。結び目を作り、コード止め本体に固定し、コード止めキャップをかぶせる。

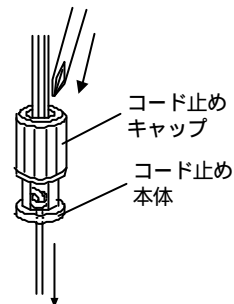

! コード止め本体を外す際、キャップを破損しないよう注意すること。