

## 1. 幅詰めの方法

用意する部品： -----

用意する道具：スケール、マジック、金ノコ、スラットカッター (金はさみ)、ヤスリ

幅詰めできる範囲

セレーノ15・25、ユニーク15・25の場合

反操作側	操作側
~12cm 1	~3cm 2

- 商品幅 (W) が 3.5 ~ 4.4 cm の場合 9 cm まで  
商品幅 (W) が 2.5 ~ 3.4 cm の場合 6 cm まで  
商品幅 (W) が 2.4 cm 以下の場合、幅詰め不可。

- 商品幅 (W) が 1.6 ~ 4.4 cm の場合は、幅詰め不可。

ユニコンモア 25・35 の場合

商品高さ	反操作側		操作側	
	商品幅	商品幅		
50 ~ 200cm	50 (60) ~ 69cm	70 ~ 400cm	幅詰め不可	
201 ~ 353cm	~ 8cm	~ 13cm		
354 ~ 500cm	~ 5cm	~ 10cm		
			~ 6cm	~ 7cm

切断する位置にマジック等で印をつける。

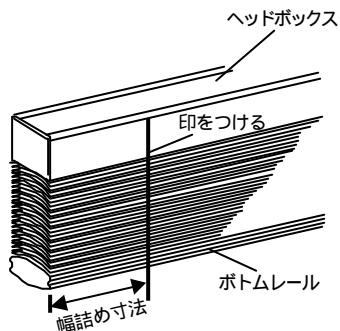

ヘッドボックス、ボトムレールを切断する。

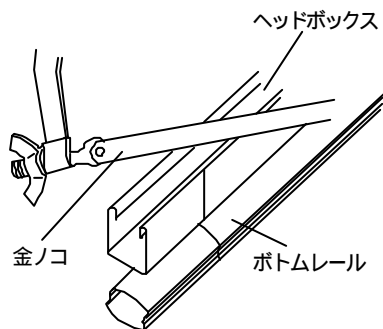

シャフト切断が必要な場合  
セレーノ・ユニーク

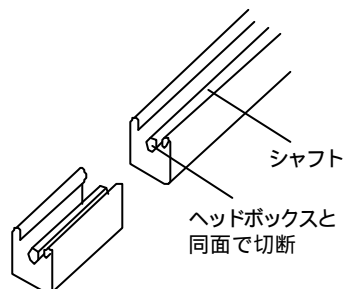

ユニコンモア

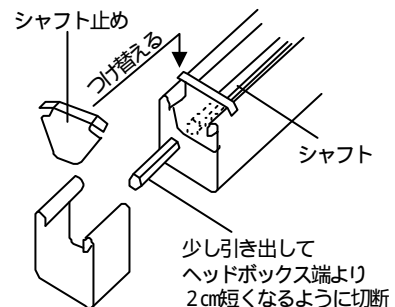

スラットを切断する。

印を付けた位置でスラットカッターか金はさみでスラットを切断する。

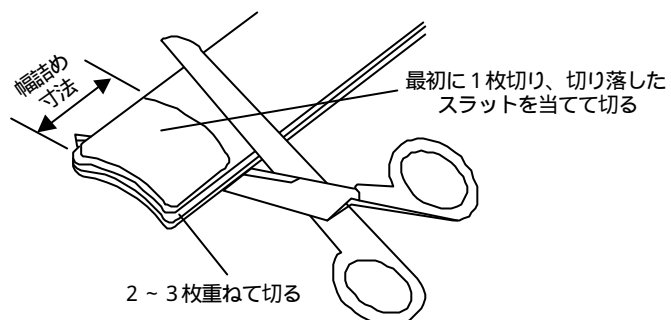

スラットの角をヤスリで丸くする。(スラットカッターで切断した場合は必要ありません。)

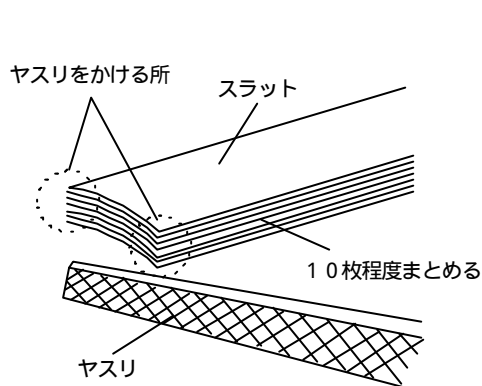

⚠ ヤスリがけは、危険防止のため充分に行うこと。

ヤスリがけは、10枚程度束ねて行くと折れ曲がらずにできます。

キャップをはめる。

ボックスキャップ、ボトムキャップをもとの位置にはめる。

